



Criação: Coats Corrente

Execução: Maria Aparecida Dourado

Material:

•Linha **Camila Fashion** (nov. de 500m), 2 nov. na cor 1175 (azul), 1 nov. na cor 1174 (turquesa) e 1 nov. na cor BC (branco).

•Ag. niquelada para crochê **Corrente Milward** de 2,00m.

Nota – trabalho executado em fio duplo.

Abreviaturas e pontos empregados:

•**p.** - ponto; **ag.** - agulha; **carr.** - carreira; **trab.** - trabalhe; **nov.** - novelo; **p.b.** - ponto baixo; **corr.** - correntinha; **p.a.** - ponto alto; **p.bx.** - ponto baixíssimo; **leque para o acabamento** – acompanhar o diagrama.

Execução:

•**Toalha americana** – comece com uma corr. de 32cm e trab. no p.b., trocando as cores, para a formação das listras. Ao completar 45cm desde o início, arremate. Com a linha azul, trab. ao redor de todo o trab. uma carr. do p.b. e os leques para o acabamento.

•**Porta copo** – com a linha turquesa - comece com uma carr. de 4 p. e feche o anel com 1 p.bx., trab. no p.b. em carr. de ida e volta, seguindo o esquema com os aumentos, formando as listras irregulares. Trab. até a 22ª carr. e arremate. Trab. ao redor os leques para o acabamento. Trab. sobre a 5ª carr. na cor branca, uma carr. do p.b. por fora, acompanhando o modelo.

•**Porta pão** – com a linha na cor branca, comece com uma carr. de 4 p. e feche o anel com 1 p.bx, e trab. no p.b. em carr. de ida e volta, formando listras irregulares, até a 59ª carr. e arremate. Trab. ao redor os leques para o acabamento. Ao completar 26cm, faça uma dobra no trabalho, acompanhando o modelo e trab. na cor turquesa uma carr. do p.b.. Ao completar 9cm na altura faça outra dobra, com 6cm restantes e trab. na cor turquesa 1 carr. de p.b., acompanhando o esquema com as medidas.

Esquema de medidas e cores

Porta pão

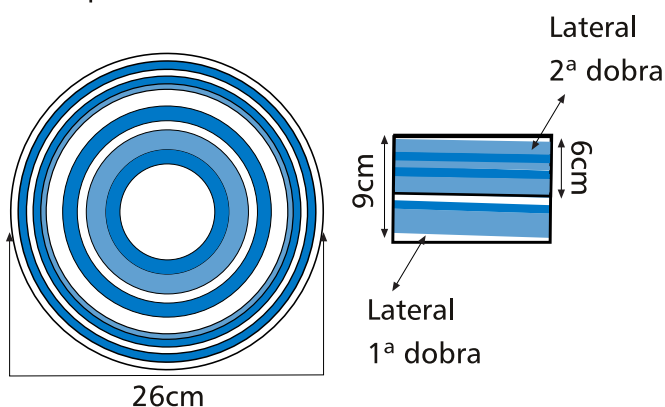

Porta copo

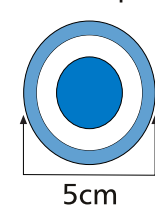

Toalha americana

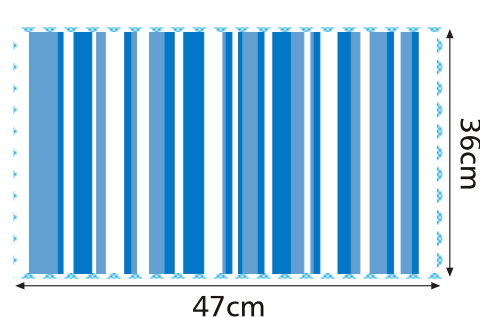

**Esquema de aumentos
Porta copo**

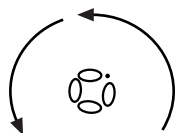

- 1ª 6 p.b.
- 2ª 12 p.b.
- 3ª 18 p.b.
- 4ª 24 p.b.
- 5ª 28 p.b.
- 6ª 32 p.b.
- 7ª 36 p.b.



22ª 36 p.b.

**Esquema de aumentos
Porta pão**

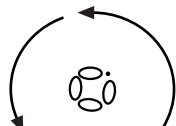

- 1ª 6 p.b.
- 2ª 12 p.b.
- 3ª 18 p.b.
- 4ª 24 p.b.
- 5ª 28 p.b.
- 6ª 32 p.b.
- 7ª 36 p.b.
- 8ª 40 p.b.
- 9ª 44 p.b.
- 10ª 48 p.b.
- 11ª 54 p.b.
- 12ª 58 p.b.
- 13ª 63 p.b.
- 14ª 68 p.b.
- 15ª 73 p.b.
- 16ª 78 p.b.
- 17ª 84 p.b.
- 18ª 89 p.b.
- 19ª 94 p.b.
- 20ª 99 p.b.
- 21ª 104 p.b.
- 22ª 110 p.b.
- 23ª 116 p.b.
- 24ª 122 p.b.
- 25ª 128 p.b.
- 26ª 135 p.b.
- 27ª 142 p.b.
- 28ª 150 p.b.
- 29ª 158 p.b.

mesma
quantidade
de p.b.
↓

59ª 158 p.b.

Leques para o acabamento

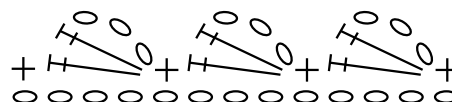

Legenda

- corr.
- + p.b.
- ⊥ p.a.