



Técnica: Blusa preta com trança

BRA143/09

Criação: Coats Corrente

Execução: Mércia Maria Dias

Tamanho: 40/42

Material:

- 8 nov. de **Cisne Musa** (nov. de 100g) na cor 217 (preto).
- Ag. para tricô **Corrente** nº 5,5.
- Ag. **Tapestry Corrente Milward** nº 18..
- 2 botões tamanhos grandes.

Tensão do ponto: 10x10cm = 18 p.x23 carr. (medidos sobre o p.m.)

Abreviaturas e pontos empregados:

• **p.** – ponto; **ag.** – agulha; **m.** – meia; **t.** – tricô; **carr.** – carreira; **rep.** – repita; **trab.** – trabalhe; **nov.** – novelo; **p. fantasia:** múltiplo de 3 + 2 p. – 1ª carr.: 1 t., *1 m., 2 t.*, rep. de *a* e termine a carr. com 1 m.; 2ª carr. e demais carr.: voltar na 1ª carr.; **motivo de trança:** acompanhar o diagrama.

Execução:

• **Costas:** na ag. monte 86 p. e trab. no p. fantasia para a formação da barra, a 7cm desde o início aumente 10 p. distribuídos uniformemente no decorrer da carr. e trab. no motivo de trança acompanhando o diagrama. A 40cm desde o início, arremate nos 2 lados para a formação das cavas a cada 2 carr. 1 vez 3 p. e 2 vezes 2 p.. A 20cm desde o início das cavas arremate todos os p. de uma só vez.

• **Frente direita:** na ag. monte 86 p. e trab. no p. fantasia para a formação da barra, a 7cm desde o início aumente 10 p. distribuídos uniformemente no decorrer da carr. e trab. no motivo de trança do seguinte modo: trab. 42 p. acompanhando o diagrama, arremate 12 p., trab. 42 p..

• **Frente esquerda:** trab. sobre os 42 p. do lado direito do trabalho acompanhando o diagrama do centro para a lateral direita, deixando os p. restantes a espera numa ag. auxiliar. A 40cm desde o início, arremate na lateral direita para a formação da cava igual as costas. A 10cm desde o início da cava, arremate na lateral interna para a formação do decote a cada 2 carr. 1 vez 8 p., 2 vezes 2 p., 4 vezes 1 p.. A 20cm desde o início da cava arremate todos os p. de uma só vez.

• **Frente esquerda:** trab. igual a frente direita, invertendo os lados dos arremates.

• **Mangas:** na ag. monte 50 p. e trab. 7cm no p. fantasia para a formação dos punhos, continue no motivo de trança acompanhando o diagrama, na indicação das mangas aumentando de cada lado a cada 16 carr. 6 vezes 1 p.. A 50cm desde o início, arremate nos 2 lados a cada 16 carr. 6 vezes 1 p.. A 50cm desde o início, arremate nos 2 lados para o arredondado das mangas a cada 2 carr. 2 vezes 3 p., 2 vezes 2 p., 13 vezes 1 p., 1 vez 2 p.. Arremate os p. restantes de uma só vez.

Montagem e acabamento:

• **Decote:** una os ombros, frente e costas. Com a ag. levante 96 p. distribuídos uniformemente ao redor do decote e trab. acompanhando o diagrama para os motivos das tranças, trabalhando o lado direito para o lado interno do trabalho para a formação da gola. A 10cm desde o início, arremate todos os p. de uma só vez.

• **Transpasse:** levante 125 p. em cada uma das laterais internas e trab. 7cm no p. fantasia, arremate todos os p. de uma só vez. Una as laterais frente e costas, feche as mangas e pregue-as ao redor das cavas. Prenda com pequenos p. o transpasse, lado direito sobre o esquerdo e pregue os botões acompanhando o modelo.

Técnica: Blusa preta com trança



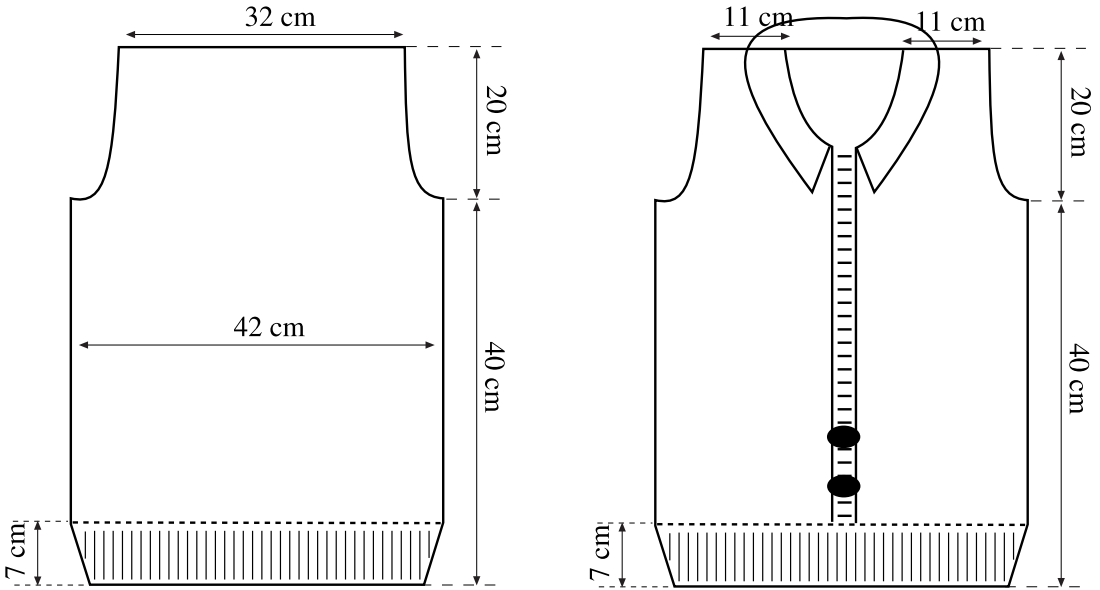

BRA143/09

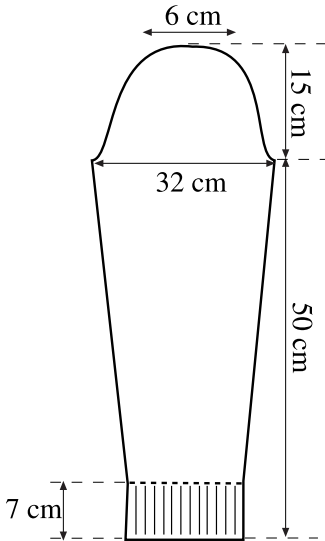

Manga



Legenda

-  t. (direito em t., avesso em m.)
-  m. (direito em m., avesso em t.)
-  3 p. à espera numa ag. auxiliar na frente do trabalho, 3 m., trab. em m. os p. à espera da ag. auxiliar
-  2 p. à espera numa ag. auxiliar na frente do trabalho, 2 m., trab. em m. os p. à espera da ag. auxiliar
-  2 p. à espera numa ag. auxiliar atrás do trabalho, 2 m., trab. em m. os p. à espera da ag. auxiliar

Motivo de trança

